

令和5年9月1日

組合員各位

京都府印刷工業組合
理事長 笹原 あき彦
組織委員会
委員長 寺平 貴

「京都ビジネス交流フェア 2024」開催に際して
～京印工組ブース内での出展組合員様を募ります～
<出展費用（基本ブース小間料等）をご負担致します>

拝啓 時下益々ご清祥のこととお慶び申し上げます。

平素は組合運営に格別のご理解を賜りまして厚くお礼申し上げます。

さて、京都府・京都産業 21 が主催する「京都ビジネス交流フェア 2024」（リアル展示会 令和6年2月15日(木)～16日(金) 於 京都パルスプラザ、バーチャル展示会 令和6年2月初旬～2月末予定）は、新たなビジネスパートナーを募って来場される国内外の異業種企業に対し、京都の“ものづくり企業”の高度な技術力をアピールする場として運営されており、今回で25回目の開催となります。（裏面に昨年の開催結果を記していますのでご参照下さい。）

本年度も京都府中小企業団体中央会ご支援のもと、会場内に「京印工組ブース」を出展する予定ですが、例年同様、組合員事業所様の事業内容や企画・販促ツール等をアピールする場としてご活用頂きたく、組合員各位にブースの運営を委託することと致しました。是非ともこの機会をご活用されますようご案内申し上げます。

なお、今回もバーチャル展示会（画像・テキスト・動画等を通して御社をPRして頂けます）が併催されますが、追加の出展料はご不要です。構成等については別紙のイメージ図（変更される場合もありますのでご了承下さい）をご参照下さい。

京印工組ブース内での出展を希望される事業所様は、別紙の公募要領をご確認の上、10月31日までに組合事務局までFAX（075-314-8692）にてお申込み下さい。

敬 具

京都ビジネス交流フェア 2023 開催結果 2023年2月16日(木)～17日(金)

キラリと光る技術と京都特有の知恵を併せ持った中堅・中小企業173社・18グループが出展し、会場内の各所で多くの商談が行われました。

前年度から「ヘルスケア・環境（脱炭素）・DX」をテーマとした特別展を設置し、次世代に目を向けた企業を積極的に紹介したほか、オープンイノベーション枠として5社の大企業が出展したことにより、幅広い来場者に足を運んでもらうことができ、例年に比べ商談件数も増加しました。

また、事前来場登録や会場スマホマップなど新しい取り組みも導入し、展示会自体のDX化により利便性向上を図りました。

総商談数 2,318件



「京都ビジネス交流フェア 2024」開催に際して ～「京印工組」ブース内での、出展組合員様の募集について～

1. 実施時期

リアル展示会：令和6年2月15日(木)～16日(金) 午前10時～17時

※ 上記は展示時間です。別途、搬入・搬出時間が設けられています。

※ 両日とも1人以上の方にブース内でのご常駐をお願いします。

※ 即売は禁止されています。

バーチャル展示会：令和6年2月初旬～2月末予定

※ 画像・テキスト・動画等を通して御社をPRして頂けます。

2. 募集要領（実施概要・募集概要・基本ブース仕様等：裏面をご参照下さい。）

3. 費用負担：基本ブース小間料（税込85,800円）等をご負担致します。

バーチャル展示会の追加出展料はご不要です。

京印工組ブース内での出展を希望される事業所様は、下記により10月31日までに組合事務局までFAX（075-314-8692）にてご返信下さい。

複数のお申込みがあった場合は共同でご出展頂きますのでご了承下さい。

ご不明な点は事務局（Tel 075-312-0020）へお問い合わせ下さい。

<返信先FAX番号 075-314-8692>

「京都ビジネス交流フェア 2024」展示会（リアル・バーチャル）
において、京印工組ブース内での出展を希望します。

出展内容（現時点での予定で結構ですので、出展概要をご記入下さい。）

貴事業所名 _____

代表者名 _____ 印

ご担当者名 _____

実施概要

特長

「リアル(会場) + パーチャル展示会併催」 「広域商談会同時開催」

京都のものづくり企業の高度な加工技術力や製品開発力、生産性向上ツール等の紹介に加え、次世代のビジネスを見据え「ヘルスケア」「環境(脱炭素)」「DX」をテーマとした特別展示を実施し、新たなビジネスに寄与する中小企業のマッチングも推進します。昨年度に引き続き、リアル展示会とパーチャル展示会のハイブリッド形式で開催。同時に新規取引先の開拓を目的とした広域商談会を実施します。

開催場所

- ・リアル(会場) 展示会：京都VPLSプラザ(京都府総合見本市会館) 京都市伏見区竹田鳥羽殿町5
- ・パーチャル展示会：パーチャルパーク京都(VPK) <https://www.vp.kyoto>

会期

- ・リアル(会場) 展示会：2024年2月15日(木)～16日(金) 10:00～17:00
- ・パーチャル展示会(公開期間)：2024年2月初旬～2月末予定

募集概要

出展資格

- (1) 中小企業基本法に基づく中小企業であること※1
- (2) 京都府内に本社、主要工場又は開発拠点を有するものづくり企業(製造業)であること
情報サービス業(ソフトウェア業等)も対象となる
- (3) B to B マッチングを求める企業であること
- (4) 府税に滞納が無いこと
- (5) 反社会的勢力ではなく、また、反社会的勢力と一切関係が無いこと
- (6) 主催者が作成する要領や出展者マニュアル、その他主催者の指示を遵守できる企業であること

※1 資本金3億円以下又は従業員300名以下の企業が対象です。
グループ出展又はガイドブック掲載のみを希望される場合も同条件とさせていただきます。
グループ出展される場合は申込時に構成名簿(任意様式)を添付してください。

基本ブース仕様・料金 ※下記以外の装飾は出展者の別途負担となります。

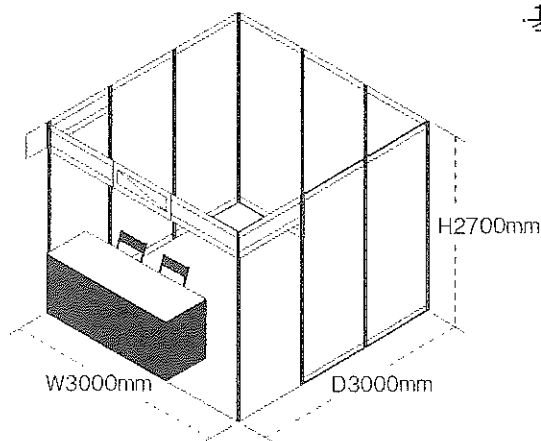

基本小間料 85,800円

(消費税込み・振入手数料別)

システムパネル仕様

W3000mm×D3000mm×H2700mm

展示台1台・パイプイス2脚・蛍光灯1本

基本小間料にパーチャル展示会への出展料金及び「京都ものづくり企業ガイドブック」掲載料を含んでいます。

角小間希望は44,000円増しとなります

但し、設置可能小間数に限りがあり、ご希望に沿えない場合がありますのでご了承ください。

パーチャル展示会のみに出展を希望される場合の料金は42,900円(消費税込み・振入手数料別)です

料金には「京都ものづくり企業ガイドブック」掲載料を含んでいます。

〈注意事項及び禁止事項〉

- ①基本小間には、バックパネル・サイドパネル・パラペット・キャッチフリーズ入り社名板・蛍光灯1本・展示台1台・パイプイス2脚がセットとなります。
- ②角小間の場合、通路側のサイドパネルは設けません。
- ③画びょう、釘打ち、粘着テープは使用できません。
- ④小間(縦、横、高さ)からはみ出す装飾はできません。
- ⑤展示物は自社で製造(加工)したものに限り、
※自社が代理店であって他社で製造したものの展示等はできません。
- ⑥隣接する小間へ影響を及ぼす臭気、音響(75dbを超えるもの)・発光を伴うものの展示及び演奏や集客のためのパフォーマンスなどについては固くお断りします。
- ⑦展示物の即売はできません。

前回

◆バーチャル展示会イメージ

- ①VPK (バーチャルパーク京都) とは
バーチャル展示会場のプラットフォーム
※ビッグサイトやインテックスのような会場をイメージ
複数のバーチャル展示会を展開 (10/末 食品展示会 決定)

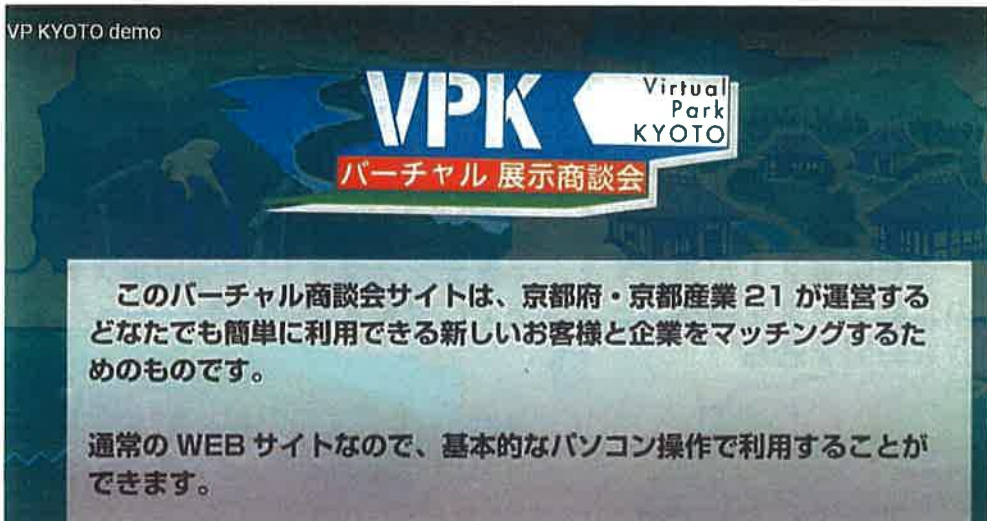

◆バーチャル展示会 サイト構成

- ②会場構成・・・大きく3つから構成



- ②-1 エントランスページ
複数のバーチャル展示会から参加する展示会を選択



◆バーチャル展示会 サイト構成

②-2 展示会場ページ

出展企業を一覧で閲覧可能

ブースは複数デザイン・色から選択可能



②-③個別ブースページ

- ・ 出展企業情報を文章/画像+文章/動画/Pdf/HPリンクで発信
- ・ 出展者への問い合わせ+WEB商談申込機能あり



◆バーチャル展示会 サイト構成

③ (来場者側) 問い合わせ+WEB商談申請ページ

◎出展者は、サイト公開中、常時PC前にいる必要なし

→WEB商談申請等の問い合わせは、出展者側の受信箱に貯まっていくため、時々チェックする等の対応でOK



④その他機能

<名刺 (来場者ログインデータ) を渡す機能>

商談までは望まないが、出展者に興味がある来場者データを出展者に開示する機能を実装

<京都商談ナビとの連動>

京都産業21が運営する、マッチングサイト“京都商談ナビ”の企業データを個別ブースページに反映することで、ブース作成時間を短縮